

NÁVOD K OBSLUZE

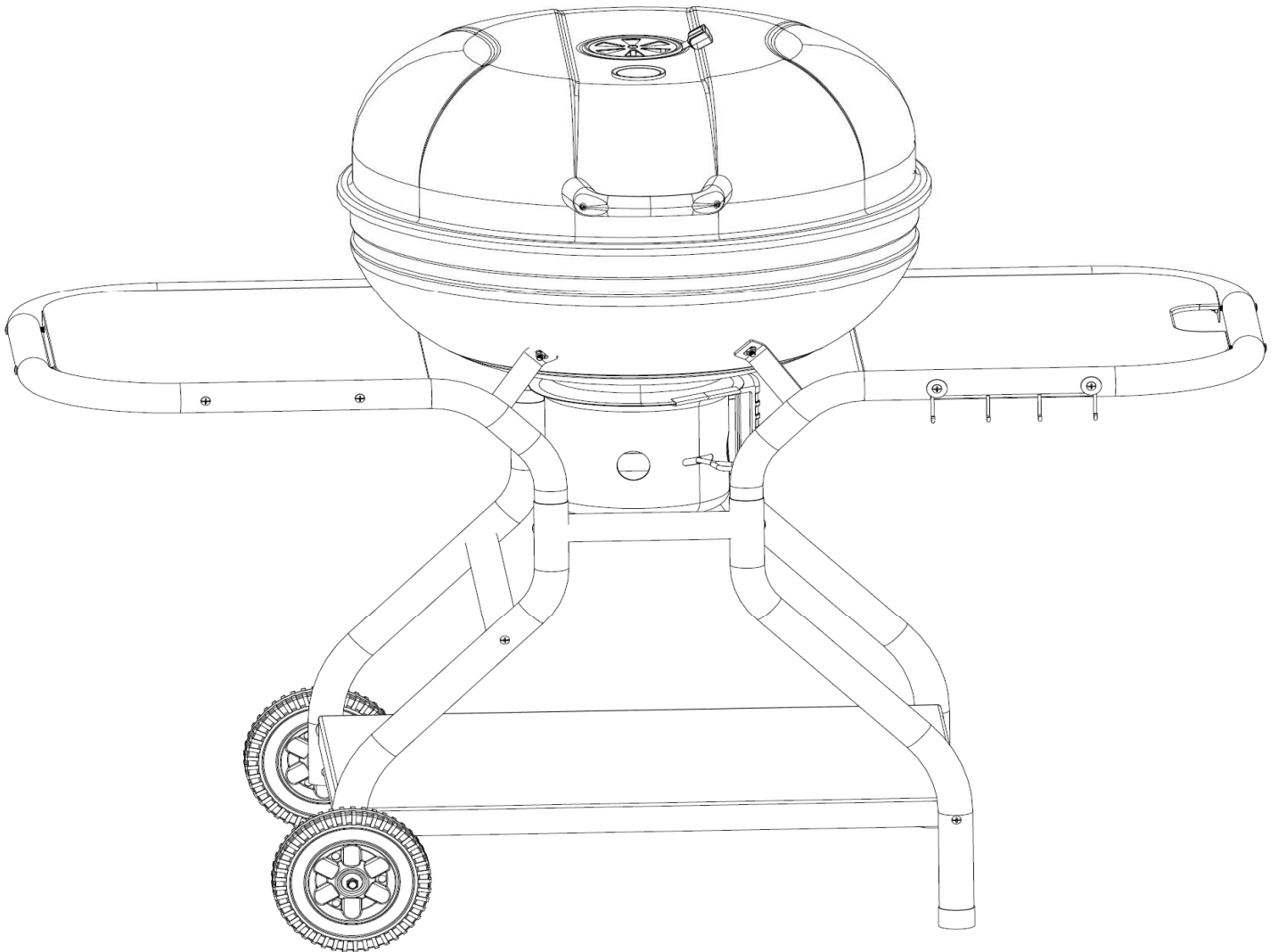

General Care:

*For clearing, wipe the surface with a damp (not wet) cloth or sponge or wipe dry with a clean lint free cotton cloth.

Pokyny k ošetřování:







*K čištění používejte vlhký hadřík nebo houbu, nebo ho otřete suchým nechlupatým bavlněným hadříkem.

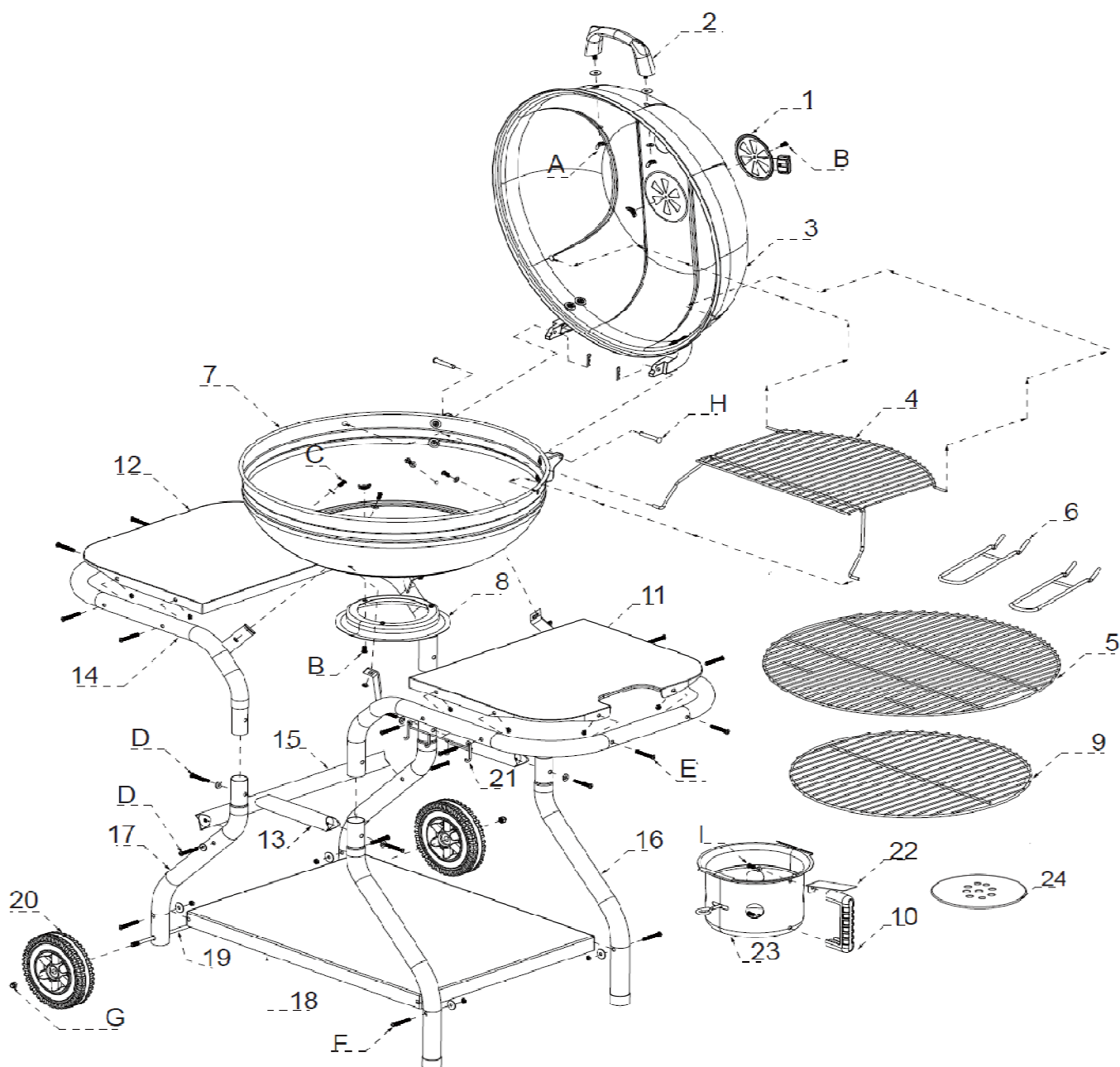

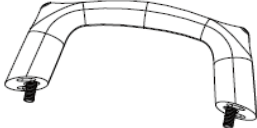
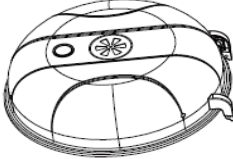

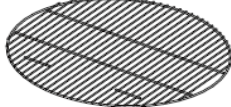
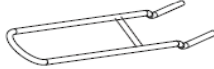

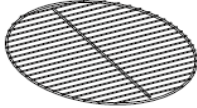

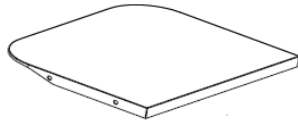

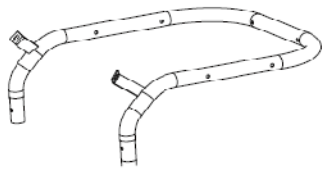
Pokyny k ošetrovaniu





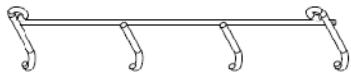

*Na čistenie používajte vlhkú handričku alebo špongiu, alebo ho utrite suchou nechlpatou bavlnenou handričkou.

Před použitím si pečlivě přečtěte tyto pokyny!
Schéma rozložení a seznam dílů

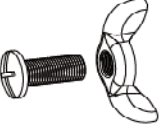
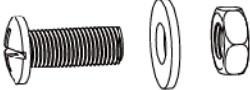

ČÍSLO DÍLU	Popis		Počet
1	Ventilace		1
2	Rukojeť poklopu		1
3	Poklop		1
4	Nahřívací mřížka		1
5	Grilovací mřížka		1
6	Rukojeť grilovací mřížky		2
7	Nádoba na oheň		1
8	Přípojka pro lapač popela		1
9	Rošt na dřevěné uhlí		1
10	Rukojeť lapače popela		1
11	Pravý stolek		1
12	Levý stolek		1

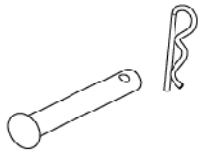
13	Krátká příčná trubka		2
14	Trubka pro podepření postranního stolku		2
15	Dlouhá příčná trubka		1
16	Dlouhá nožka		2
17	Nožka pro kolečko		2
18	Spodní plech		1
19	Osa		1
20	Kolečko		2
21	Háčky na nástroje		1
22	Deska pro tepelnou ochranu		1
23	Lapač popela		1
24	Deska na dřevěné uhlí		1

A	M6 křídlová matice / Ø6X16 kovová podložka / tepelně odolná podložka		2
B	M5X8 Šroub / M5 křídlová matice		2
C	M6X16 Šroub / Ø6X16 Ocelová podložka / matice		4
D	M6X45 Šroub/ Ø6X12 ocelová podložka		6
E	M6X45 Šroub / matice		12
F	M6x45 Šroub/ Ø6X16 kovová podložka / matice		4
G	M10 Pojistná matice		2
H	Ø6X30 Kolíček / závlačka		2
I	M6X16 Šroub/ Ø6X16 kovová podložka		2

Pokyny k montáži

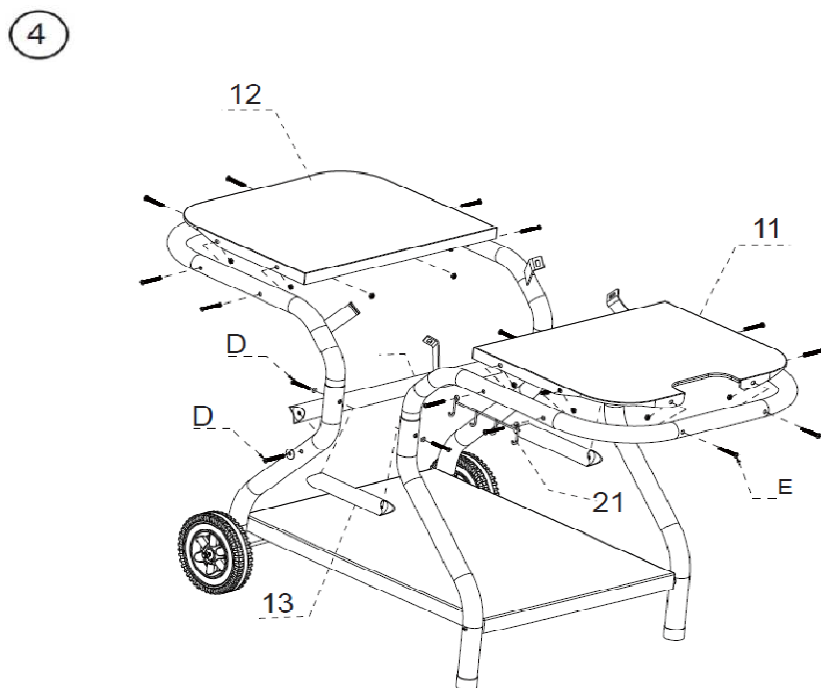
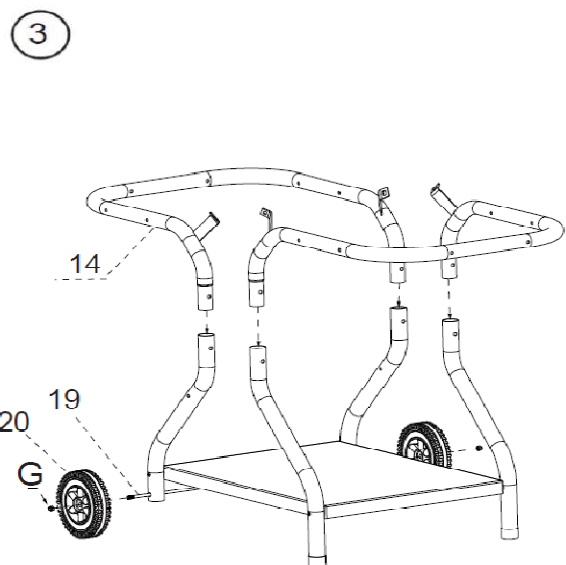
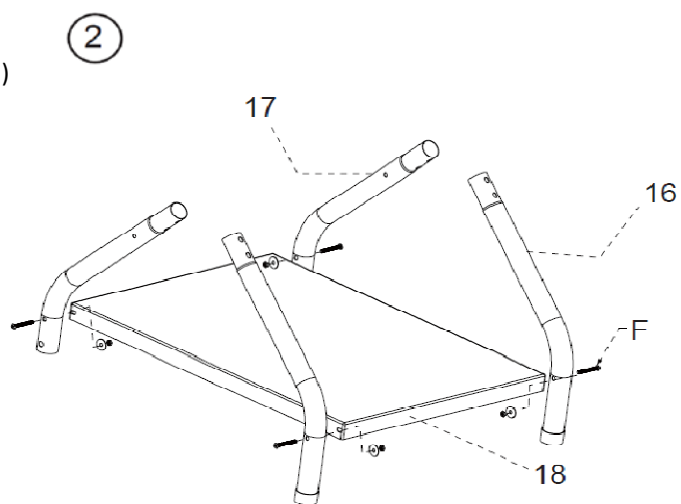
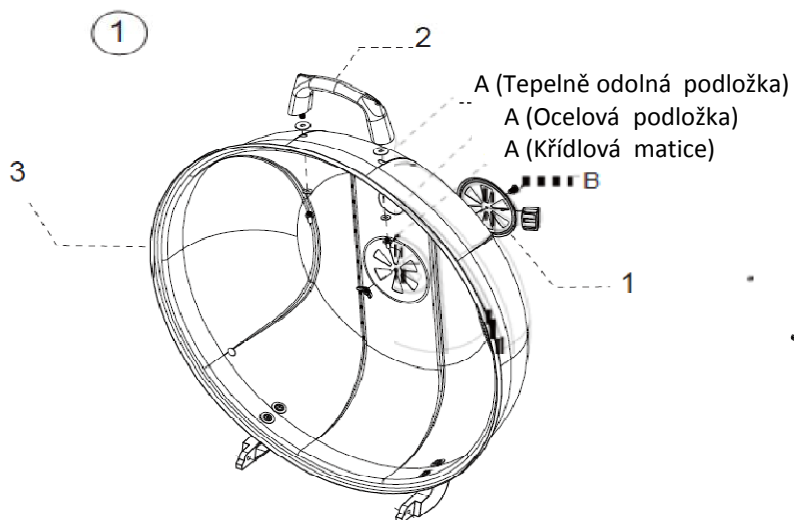

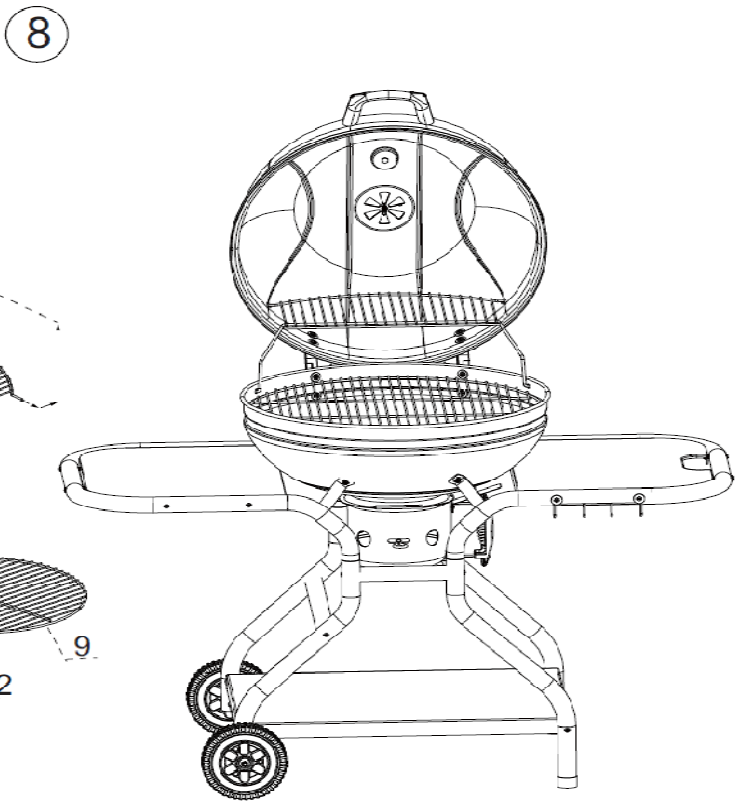
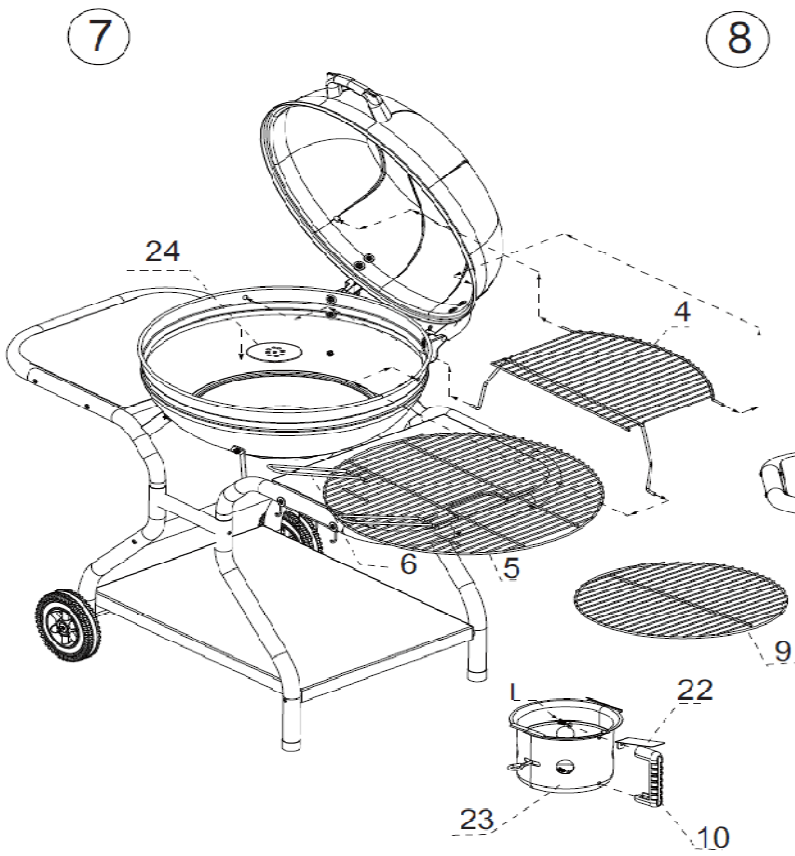
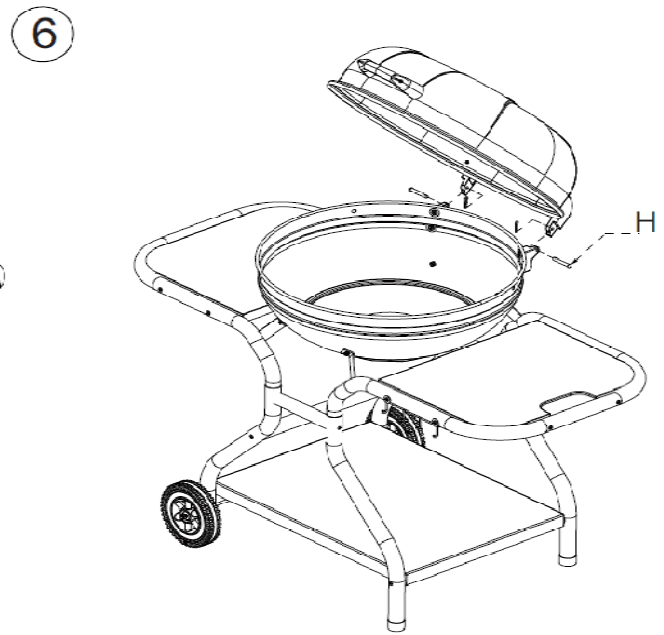
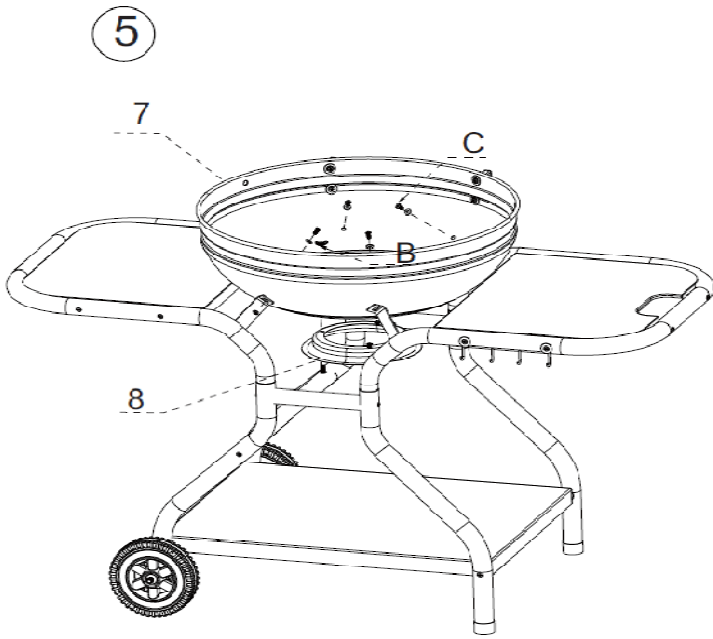

Důležité bezpečnostní pokyny

Barbecue grill umístěte venku na pevném rovném povrchu a v bezpečné vzdálenosti od dřevěných plotů, převislých stromů a dalších hořlavých předmětů.

Barbecue gril **NEPOUŽÍVEJTE** na dřevěném nebo jiném hořlavém povrchu.

Barbecue gril **NEPOUŽÍVEJTE** v blízkosti hořlavých předmětů.

Minimalizujte riziko požáru.

V blízkosti barbecue grilu mějte vždy připravený kbelík s vodou.

Před prvním použitím barbecue grilu byste jej měli nahřát a ponechat uhlí rozžhavené po dobu nejméně 30 minut.

Grilovat začněte až poté, co se na uhlí vytvoří vrstva popela.

**POUZE PRO VENKOVNÍ POUŽITÍ! NEPOUŽÍVEJTE UVNITŘ!
NEBEZPEČÍ OTRAVY OXIDEM UHELNATÝM.**

Spalování dřeva nebo dřevěného uhlí uvnitř může být životu nebezpečné. Při spalování se uvolňuje oxid uhelnatý, který je bez zápachu. **NIKDY** nespalujte dřevo nebo dřevěné uhlí uvnitř domu, vozidla nebo ve stanu.

VAROVÁNÍ! Nenechávejte v dosahu dětí nebo zvířat.

Ohniště je **VELMI HORKÉ**. Při používání barbecue grilu **SE NEDOTÝKEJTE OHNIŠTĚ**.

Používejte vždy tepelně odolné rukavice, kleště s dlouhou rukojetí nebo s křbovými rukavicemi. Jako palivo používejte dřevo, dřevěné uhlí nebo papír. Maximální množství paliva, které můžete použít je 1,5 kg.

VÝSTRAHA! NEPOUŽÍVEJTE pro podpalování nebo rozhoření líh nebo benzín.

Používejte vždy pouze takové látky, které jsou určeny speciálně pro podpalování dřevěného uhlí nebo briket.

VAROVÁNÍ!

Nikdy neponechávejte oheň bez dozoru.

VÝSTRAHA! Tento barbecue gril je velmi horký, proto jej nikdy nepřemísťujte

během používání. Před vyprázdněním nechte barbecue gril zchladnout po dobu nejméně 48 hodin.

Obsah barbecue grilu vyprázdněte do kovové nádoby.

Nevracejte žádné dřevěné uhlí, které jste použili, zpět do balení. Dřevěné uhlí a brikety uložte v suché, dobře větrané místnosti, v bezpečné vzdálenosti od jakéhokoliv zdroje zapalování.